

# 54A

Automotive Equipment

- IT Smontagomme Camion Semi-Automatico
- FR Démonte-Pneus Semi-Automatique Poids Lourds
- DE Halbautomatische Lkw-Reifenmontiermaschine



## Key Benefits

Robustezza – Dimensioni  
Robustesse – Dimensions  
Robustheit – Abmessungen

- (IT) Smontagomme elettro-idraulico universale concepito per operare **su ruote con e senza camera d'aria di camion ed autobus** di diametro massimo 1600 mm e spessore massimo 780 mm. Il mandrino auto-centrante serra cerchioni a canale e ad anello elastico da 14" a 26". **Ideale per utilizzi intensivi e professionali**, il TECO 54 A assicura i seguenti livelli di automazione: rotazione ad 1 velocità nei due sensi del mandrino autocentrante e traslazione automatica del carro porta-utensili.
- (FR) Démonte-pneus électro-hydraulique **pour roues avec ou sans chambre à air de camion et bus** ayant diamètre maxi de 1600 mm et largeur maxi de 780 mm. Le mandrin auto-centrant serre jantes à creux ou à cercle de 14" à 26". **Conçu pour utilisations intensives et professionnelles**, le démonte-pneus TECO 54 A offre les suivants niveaux d'automatation: rotation horaire et antihoraire à 1 vitesse du mandrin auto-centreur et translation automatique du chariot porte-outils.
- (DE) Elektrisch-hydraulische Universal-Reifenmontiermaschine für **Räder von Lkws und Bussen mit und ohne Luftschlauch** von maximal 1600 mm Raddurchmesser und 780 mm Dicke. Das selbstzentrierende Spannfutter spannt Tiefbett- und Sprengringelgen von 14" bis 26" ein. Die TECO 54 A ist **ideal für intensiven und professionellen Gebrauch** und gewährleistet die folgenden Automatisierungen: Drehung in 1 Geschwindigkeit in den zwei Richtungen des selbstzentrierenden Spannfutters und automatische Verschiebung des Werkzeugschlittens.

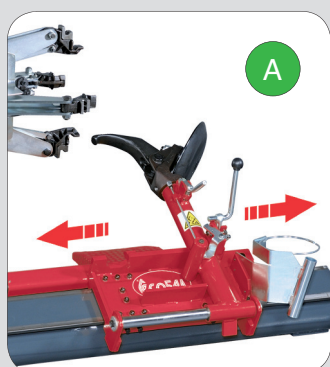
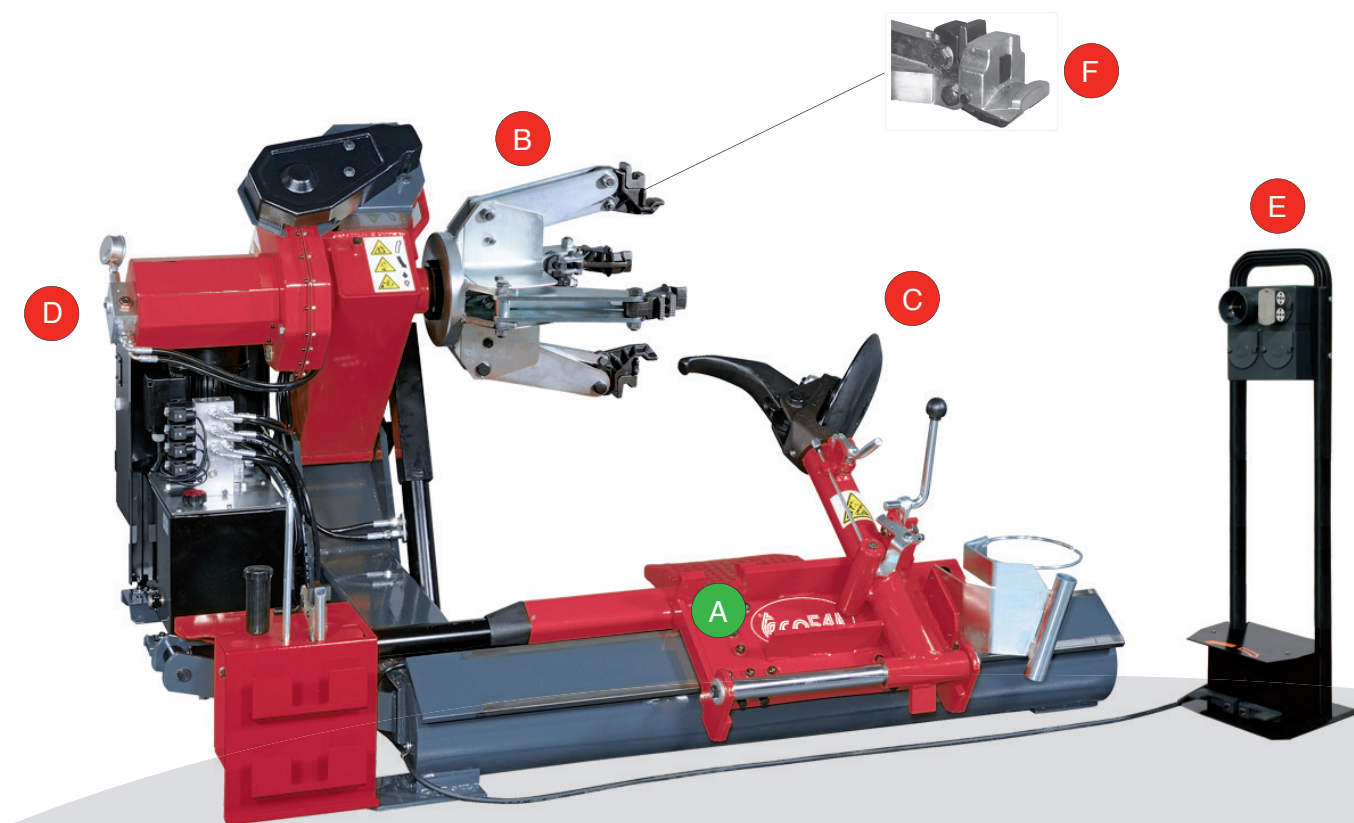

(IT) **CARRELLO PORTA-UTENSILI**  
Movimento automatico di traslazione del carrello porta-utensili comandato da apposita unità di controllo. Sollevamento e traslazione manuale del braccio porta-utensili in 2 differenti posizioni di lavoro.

(FR) **CHARIOT PORTE-OUTILS**  
Translation automatique du chariot porte-outils contrôlé par l'unité portable de commande. Le soulèvement et le mouvement de translation en 2 différentes positions de travail du bras porte-outils sont obtenues manuellement.

(DE) **WERKZEUGSCHLITTEN**  
Automatische Verschiebung des Werkzeugschlittens, von einer speziellen Kontrolleinheit gesteuert. Manuelles Anheben und Verschieben des Werkzeugarms in 2 verschiedene Arbeitspositionen.

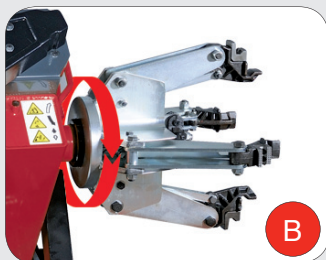

**IT** **MANDRINO AUTO-CENTRANTE:** Mandrino idraulico ad 1 velocità di rotazione nei 2 sensi avente capacità di lavoro da 14" a 26". Lo speciale profilo delle griffe permette diverse soluzioni di bloccaggio al fine di serrare qualsiasi cerchio attualmente commercializzato sui mercati internazionali.

**FR** **MANDRIN AUTO-CENTREUR:** Mandrin hydraulique à 1 vitesse de rotation horaire et antihoraire avec capacité de travail de 14" à 26". Le profil spécial de la griffe permet d'obtenir plusieurs solutions de blocage afin de serrer toutes les jantes actuellement présentes sur les marchés internationaux.

**DE** **SELBSTZENTRIERENDES SPANNFUTTER:** Hydraulisches Spannfutter mit 1 Drehgeschwindigkeit in den 2 Richtungen, mit einem Arbeitsbereich von 14" bis 26". Das spezielle Profil der Spannklaue ermöglicht verschiedene Einspannlösungen, so dass jede derzeit auf den internationalen Märkten erhältliche Felge eingespannt werden kann.



**IT** **BRACCIO PORTA-UTENSILI:** Sollevamento del braccio e rotazione degli utensili ottenuti manualmente attraverso apposito dispositivo di sbloccaggio. Lo speciale profilo semi-sferico del disco di stallonatura permette una più efficace penetrazione tra cerchio e pneumatico.

**FR** **BRAS PORTE-OUTILS:** Le soulèvement du bras porte-outils et la rotation des outils sont obtenues manuellement. Le profil semi-sphérique du disque détalonneur permet d'obtenir une meilleure pénétration entre jante et pneus afin de réduire tous risques d'endommager la roue.

**DE** **WERKZEUGARM:** Anheben des Arms und Drehung der Montageköpfe manuell über die spezielle Vorrichtung zur Freistellung. Das spezielle halbrunde Profil der Abdrückscheibe ermöglicht ein effizienteres Eindringen zwischen Felge und Reifen.

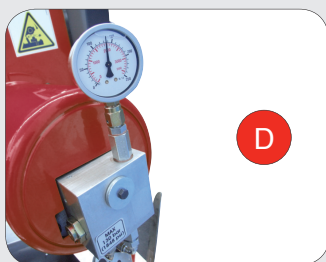

**IT** **DISPOSITIVI DI SICUREZZA:** Il TECO 54 A è dotato di numerosi dispositivi di sicurezza concepiti per garantire la salvaguardia dell'operatore: valvole di non-ritorno sul mandrino auto-centrante, interruttore magneto-termico a protezione del motore e dispositivo meccanico di bloccaggio del basculamento del braccio porta-utensili.

**FR** **DISPOSITIFS DE SÉCURITÉ:** Le TECO 54 A est équipé d'une série de dispositifs pour garantir la sécurité de l'opérateur: clapets anti-retour sur mandrin auto-centreur, interrupteur magnétothermique de protection du moteur et dispositif mécanique de blocage du basculement du bras porte-outils.

**DE** **SCHUTZVORRICHTUNGEN:** Die TECO 54 A ist mit zahlreichen Schutzvorrichtungen ausgestattet, um die Sicherheit des Bedieners zu gewährleisten: Rückschlagventile auf dem Spannfutter, Leitungsschutzschalter zum Schutz des Motors und Blockiervorrichtung der Schwenkbewegung des Werkzeugarms.



**IT** **CENTRALINA COMANDI:** La macchina è equipaggiata con una centralina comandi mobile a basso voltaggio che ne permette un ideale posizionamento all'interno dell'area di lavoro. La razionale disposizione dei comandi evita di indurre l'operatore in errore.

**FR** **UNITÉ DE CONTRÔLE:** Le démonte-pneus est équipé avec unité de contrôle portable à basse tension, qui permet à l'opérateur de choisir la position de travail la plus confortable. La rationnelle disposition des commandes sur la console évite d'induire en erreur l'opérateur.

**DE** **STEUERGERÄT:** Die Maschine ist mit einem mobilen Steuergerät ausgestattet, das mit Niederspannung betrieben wird, wodurch es optimal innerhalb des Arbeitsbereichs positioniert werden kann. Durch die rationelle Anordnung der Steuerungen wird vermieden, dass der Bediener Fehler macht.



**IT** **GRIFFE SPECIALI PER CERCHI IN LEGA (OPZIONALE):** Griffe speciali JAR-2 complete di inserti in plastica disponibili su richiesta per evitare di danneggiare il cerchione durante le varie fasi di lavoro. Le griffe sono fornite con 3 tipi di inserti per utilizzi su differenti spessori di cerchione.

**FR** **GRIFFES SPÉCIALES POUR JANTE ALU (OPTIONNEL):** Jeu optionnel de griffes spéciales JAR-2, conçu pour travailler sur jantes en ALU sans risquer de les endommager. Les griffes sont fournies aussi avec 3 types d'insertions en plastique à utiliser pour différentes épaisseurs de jante.

**DE** **SPEZIELLE SPANNKLAUEN FÜR LEICHTMETALLFELGEN (OPTIONAL):** Auf Anfrage erhältliche, spezielle Spannklaue JAR-2 komplett mit Kunststoffeinsätzen um zu vermeiden, die Felge während der verschiedenen Arbeitsphasen zu beschädigen. Die Spannklaue werden mit 3 Arten von Einsätzen geliefert, für die Verwendung auf verschiedenen Felgenstärken.



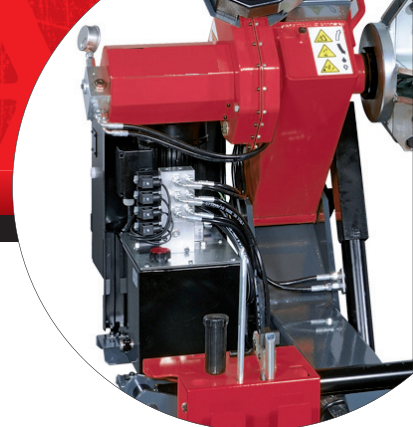

## Smontagomme Camion Semi-Automatico Démonte-Pneus Semi-Automatique Poids Lourds Halbautomatische Lkw-Reifenmontiermaschine

### DATI TECNICI - DONNÉES TECHNIQUES - TECHNISCHE DATEN

CAPACITÀ SERRAGGIO CERCHIO	CAPACITÉ DE SERRAGE JANTE	SPANNBEREICH FELGE	14"-26"
SERRAGGIO FORO CENTRALE	SERRAGE TROU CENTRAL	SPANNEN ZENTRALBOHRUNG	100-555 mm (4"-22")
DIAMETRO MASSIMO RUOTA	DIAMÈTRE MAXI ROUE	MAX. RADDURCHMESSER	1600 mm (63")
LARGHEZZA MASSIMA RUOTA	LARGEUR MAXI ROUE	MAXIMALE RADBREITE	780 mm (30,5")
PESO MASSIMO RUOTA	POIDS MAXI ROUE	MAXIMALES RADGEWICHT	700 Kg (1545 lbs)
CAPACITÀ SOLLEVAMENTO CILINDRO	CAPACITÉ LEVAGE VÉRIN	AUFHEBENFAEHIGKEIT DES ZYLINDERS	1200 Kg (2645 lbs)
LIVELLO DI RUMOROSITÀ	NIVEAU SONORE	GERÄUSCHPEGEL	< 70 ± 3 dB(A)
MOTORE UNITÀ IDRAULICA	MOTEUR UNITÉ HYDRAULIQUE	MOTOR HYDRAULIKEINHEIT	1,1 kW (1,5 Hp)
MOTORE TRIFASE MANDRINO	MOTEUR TRIPHASÉ MANDRIN	DREIPHASENMOTOR SPANNFUTTER	1,5 kW (2,0 Hp)
ALIMENTAZIONE	ALIMENTATION	STROMVERSORGUNG	230-400V/50-60Hz
PESO NETTO	POIDS NET	NETTOGEWICHT	555 Kg (1225 lbs)

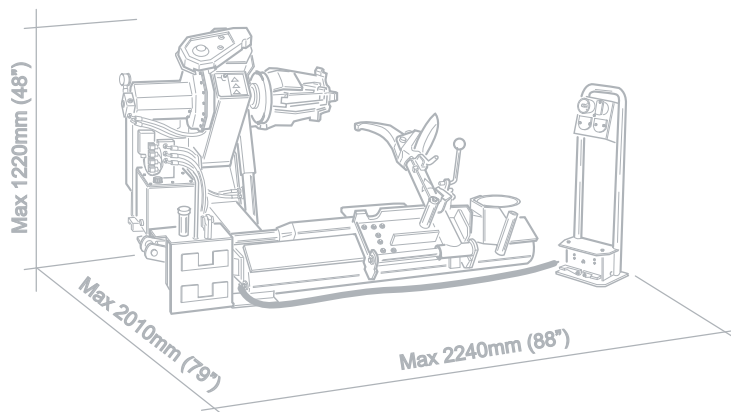

### ACCESSORI - ACCESSOIRES - ZUBEHÖR

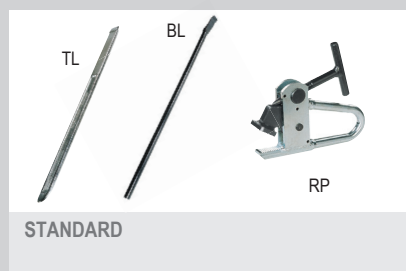

Fotografie, caratteristiche ed i dati tecnici non sono vincolanti, possono subire modifiche senza preavviso - Les photographies, caractéristiques et données techniques n'engagent en rien le fabricant. Elles peuvent subir des modifications sans préavis. - Die Fotografien, die angegebenen Eigenschaften und die technischen Daten sind nicht verbindlich und können ohne Vorankündigung geändert werden.

Cod. DPTC000037\_Ed. 09\_2018

### ACCESSORI OPZIONALI

**JAR 2** – Kit di 4 griffe speciali complete di inserti in plastica, concepite per utilizzi con cerchioni in lega leggera. Da assemblare sulle griffe del mandrino per evitare di danneggiare il cerchione durante le varie fasi di lavoro.

**LP** – Pompa a grasso.

**PAR** – Pinza per cerchi in lega.

**BC** – Coppia di morsetti con vite. Utilizzati su ruote con anello elastico per eseguire la stallonatura contemporanea di cerchione ed anello.

**BGL** – Leva guida-tallonni utilizzata per facilitare l'operazione di montaggio su pneumatici con camera d'aria.

**TR 1** – Rullo Tubeless. Da assemblare sul braccio porta-utensili, facilita le operazioni di stallonatura su pneumatici senza camera d'aria.

**TG 4** – Recipiente porta-grasso.

### ACCESSOIRES OPTIONNELS

**JAR 2** – Jeu de 4 griffes spéciales pour jantes en alliage avec inserts en plastique. À être montées sur les griffes de blocage standard, ils évitent tout risque d'endommagement de jante et pneu.

**LP** – Pompe à graisse.

**PAR** – Pince presse-talon pour jantes en alliage.

**BC** – Paire de mors à vis utilisés sur roues avec cercle. Ils permettent de détalonner en même temps jante et cercle.

**BGL** – Dispositif auxiliaire pour faciliter le montage des talons des roues camion à chambre à air.

**TR 1** – Rouleau Tubeless à être monté sur le bras porte-outil. Il facilite les opérations de montage et démontage sur roues sans chambre à air.

**TG 4** – Récipient de lubrifiant pneu.

### SONDERZUBEHÖR

**JAR 2** – Satz mit 4 speziellen Spannklaue, komplett mit Kunststoffeinsätzen für Leichtmetallfelgen. Auf die Spannklaue des Spannfutters aufzusetzen, um Beschädigungen der Felge während der verschiedenen Arbeitsphasen zu vermeiden.

**LP** – Fettpumpe.

**PAR** – Felgenzange für Leichtmetallfelgen.

**BC** – Paar Spannbacken mit Schraube. Verwendet an Rädern mit Sprengring zum gleichzeitigen Abdrücken von Felge und Ring.

**BGL** – Montierhilfe, die die Montagearbeiten an Reifen mit Luftschlauch erleichtert.

**TR 1** – Rolle für schlauchlose Reifen. Auf den Werkzeugarm zu montieren, erleichtert das Abdrücken bei Reifen ohne Luftschlauch.

**TG 4** – Fettbehälter.